

PORTUGUESE

DENVER[®]
ELECTRONICS

TR-43C

FM RADIO

Instruções de utilização



Localização dos Comandos

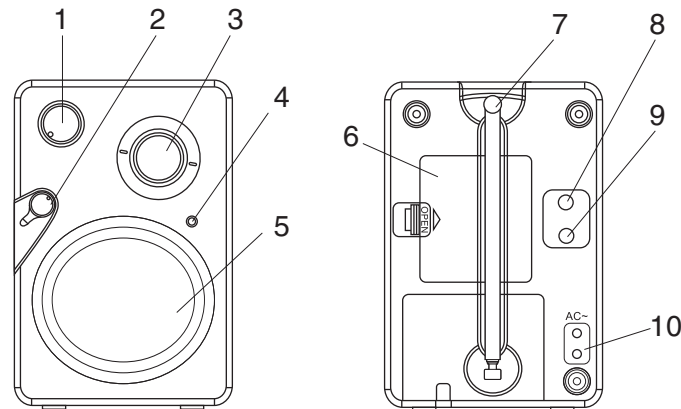

- | | |
|--------------------------------|-------------------------------|
| 1. BOTÃO DE CONTROLO DO VOLUME | 6. COMPARTIMENTO PARA PILHAS |
| 2. STANDBY/FM | 7. ANTENA TELESCÓPICA |
| 3. SINTONIZADOR | 8. ENTRADA AUX. |
| 4. INDICADOR DE ENERGIA | 9. CONECTOR DOS AUSCULTADORES |
| 5. COLUNA DE SOM | 10. CONECTOR AC |

Instalação

Para utilizar com pilhas, retire a Tapa do Compartimento para Pilhas e insira seis pilhas "AA" alcalinas, observando a polaridade correcta (+/-), conforme indicado no interior do Compartimento para Pilhas. Volte a colocar a Tapa do Compartimento para Pilhas.

Para utilização com a corrente eléctrica AC, ligue o Cabo Eléctrico AC a uma tomada eléctrica standard 240 volts AC.

Como Utilizar

1. Rode o Botão Selector de Banda para FM.
2. Rode o Botão de Controlo do Volume no sentido dos ponteiros do relógio para ajustar o volume para o nível desejado.
3. Selecciona a estação, rodando o Botão do Sintonizador.
4. Estenda e ajuste a Antena FM telescópica para uma recepção mais clara.
5. Para ouvir a partir de uma fonte de entrada externa, como um leitor de CD portátil ou um leitor de MP3, ligue um cabo patch (não incluído) de um dispositivo externo no conector AUX IN de 3,5mm na parte de trás da unidade.
6. Quando terminar de utilizar o seu rádio, rode o Botão Selector de Banda para a posição "OFF".

NOTAS:

- Para a melhor recepção de FM, estenda a Antena Telescópica FM até ao seu comprimento total.
- Certifique-se de que os seus auscultadores têm uma ficha estéreo de 3,5mm. Quando os auscultadores estiverem ligados, as colunas serão desligadas automaticamente. Ajuste o controlo do volume para o nível pretendido.

Cuidados e Manutenção

CUIDADO: Não deixe quaisquer líquidos entrarem no aparelho.

- Use um pano macio e húmido para limpar o exterior da unidade.
- Nunca use benzina ou outros produtos químicos fortes, os quais podem danificar o acabamento do produto.
- O painel traseiro atrás do Cabo Eléctrico AC não é uma cobertura para compartimento de arrumação do cabo; não o retire.

Manipulação e Utilização das Pilhas

AVISO: As pilhas só devem ser manipuladas por adultos. Não deixe uma criança utilizar este produto, a menos que a Tapa do Compartimento para Pilhas fique bem apertada no Compartimento para Pilhas, de acordo com as instruções de utilização do produto.

- Siga as instruções de segurança e utilização do fabricante das pilhas.
- Mantenha as pilhas afastadas de crianças e animais.
- Não misture pilhas usadas com pilhas novas, nem pilhas de diferentes tipos ou tamanhos.
- Insira as pilhas, observando a polaridade correcta (+/-), conforme indicado no interior do compartimento para pilhas. A falha em alinhar correctamente a polaridade das pilhas pode causar lesões e/ou danos na propriedade.
- Retire do produto as pilhas gastas ou descarregadas. Retire as pilhas quando não pretender utilizar o produto durante um longo período de tempo.
- Nunca elimine as pilhas pelo fogo. Não exponha as pilhas ao fogo ou a outras fontes de calor.
- Eliminação das Pilhas: As pilhas gastas ou descarregadas devem ser eliminadas correctamente e recicladas, de acordo com as normas aplicáveis. Para informações detalhadas, contacte a sua autoridade local de eliminação de resíduos.

COPYRIGHT DENVER ELECTRONICS A/S

DENVER

www.denver-electronics.com



Equipamentos eléctricos e electrónicos contêm materiais, componentes e substâncias que podem ser perigosos à sua saúde e ao meio ambiente, caso o lixo (equipamentos eléctricos e electrónicos jogados fora) não seja eliminado correctamente.



Os equipamentos eléctricos e electrónicos vêm marcados com um símbolo composto de uma lixeira e um X, como mostrado abaixo. Este símbolo significa que equipamentos eléctricos e electrónicos não devem ser jogados fora junto com o lixo doméstico, mas separadamente.

Toda cidade possui pontos de colecta específicos, onde equipamentos eléctricos e electrónicos podem ser enviados gratuitamente a estações de reciclagem e outros sítios de colecta ou buscados em sua própria casa. O departamento técnico de sua cidade disponibiliza informações adicionais quanto a isto.